

# Manual de Montagem CADEIRA VILLA RICA VEGAS/ FLORENÇA



DISPONÍVEL TAMBÉM

YouTube



Aponte para o QR code

## RELAÇÃO DE FERRAGENS PARA 02 CADEIRAS

COD	QTD	DESCRIÇÃO
2342	04	Parafuso 7x50
2337	16	Parafuso 1/4x90
2335	08	Parafuso 1/4x60
2320	08	Cantoneira 02 Furos
2338	16	Parafuso 3,5x12
2345	24	Porca Elíptica
2324	04	Chapa Metálica 10 furos
6723	04	Parafuso 3,5x40
2360	04	Tapa Furo 08mm
5363	40	Parafuso 3,5x14

## RELAÇÃO DE PEÇAS

COD	QTD	DESCRIÇÃO
232	02	Apoio do assento
237	04	Pinazio de frente
248	08	Pinazio lateral
254	04	Pé da cadeira
3995	02	Cambota
5225	02	Assento Villa Rica/ Vig/ Flor
5384	02	Encosto Villa Rica/ Viggor

Utilizar a Chapa Metálica de forma correta, dando maior qualidade na montagem do produto

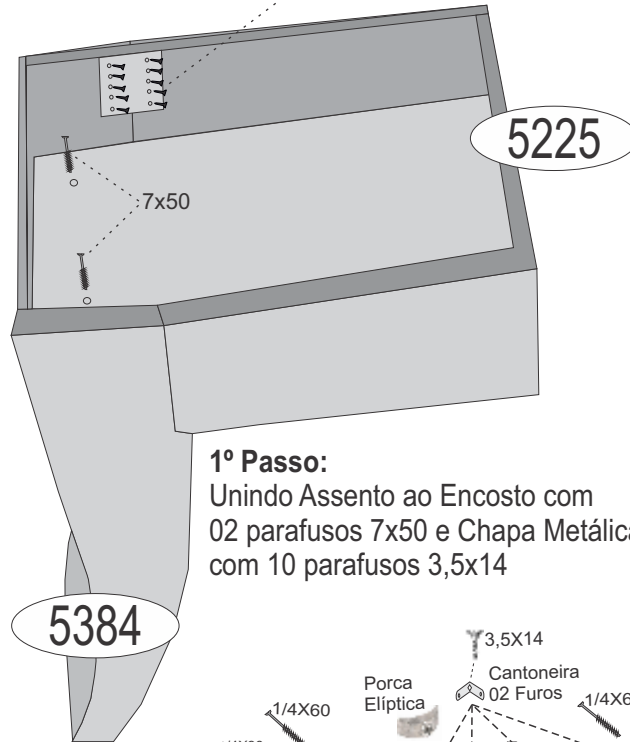

**1º Passo:**  
Unindo Assento ao Encosto com 02 parafusos 7x50 e Chapa Metálica com 10 parafusos 3,5x14

**3º Passo:**  
Fixando a estrutura estofada nos pés da cadeira, utilizando cantoneira 02 furos e parafuso 3,5x14.

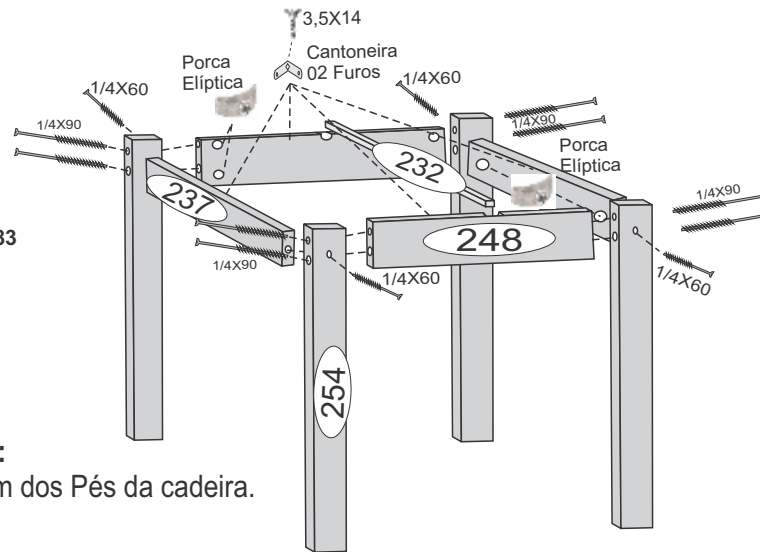

**2º Passo:**  
Montagem dos Pés da cadeira.

CÓD. 02 CAD. VEGAS: 3994  
CÓD. 02 ASSENTO/ ENC. VEGAS: 8554

CÓD. 02 CAD. VILLA RICA: 3994  
CÓD. 02 ASSENTO/ ENC. VILLA RICA: 3983

CÓD. 02 CAD. FLORENÇA: 3994  
CÓD. 02 ASSENTO/ ENC. FLORENÇA: 8552



# Termo de Garantia

Parabéns! Você acaba de comprar um produto que é referência de qualidade, durabilidade e beleza em todo o Brasil. Isso porque a Cel Móveis faz de tudo para oferecer a você as melhores salas de jantar do mercado.

## **DISPOSIÇÕES E PRAZOS DE GARANTIA**

Este produto tem garantia de 06 (seis) meses, sendo 03 (três) meses referente ao código de defesa do consumidor e 03 (três) meses pela Cel Móveis, a partir da data da Nota fiscal emitida pela loja onde foi adquirido o produto. A garantia cobre defeitos de fabricação, vícios ocultos e degradação precoce das matérias primas e componentes empregados na produção.

A garantia não cobre envio e retorno do produto a indústria.

## **EXCLUSÃO DA GARANTIA**

- 1) Verifique o estado da embalagem do produto no momento da entrega. Se houver danos nas mesmas de forma que possa provocar danos às peças, comunique imediatamente a loja onde adquiriu o produto preenchendo o formulário em anexo;
- 2) Esta garantia não cobre defeitos de montagem e mau uso. A Cel Móveis não se responsabiliza pela montagem e entrega ao consumidor.
- 3) Uso de ferramentas e reparos não autorizados pela Cel Móveis implicará na perda da garantia.
- 4) A exposição do produto a umidade, calor excessivo, produtos químicos e incidência direta a luz solar implicará na perda da garantia.
- 5) Para assegurar o direito a garantia preencha corretamente a ficha abaixo.

## **LIMPEZA E CONSERVAÇÃO**

- 1) Na limpeza utilizar pano limpo e levemente umedecidos. Pode-se utilizar lustra móveis.
- 2) Não utilizar de forma alguma objetos ásperos e produtos a base de solventes como álcool, gasolina, acetona, etc.

### **VIA DA LOJA**

Li as instruções e estou plenamente satisfeito com o produto e sua montagem.

Data da aquisição: \_\_\_\_ / \_\_\_\_ / \_\_\_\_ Nota Fiscal nº \_\_\_\_\_

Produto: \_\_\_\_\_

Loja onde comprou: \_\_\_\_\_ Tel: \_\_\_\_\_

Nome do consumidor: \_\_\_\_\_

CPF: \_\_\_\_\_

Assinatura \_\_\_\_\_

**Observação:**

### **VIA DO CONSUMIDOR**

Li as instruções e estou plenamente satisfeito com o produto e sua montagem.

Data da aquisição: \_\_\_\_ / \_\_\_\_ / \_\_\_\_ Nota Fiscal nº \_\_\_\_\_

Produto: \_\_\_\_\_

Loja onde comprou: \_\_\_\_\_ Tel: \_\_\_\_\_

Nome do consumidor: \_\_\_\_\_

CPF: \_\_\_\_\_

Assinatura \_\_\_\_\_

**Observação:**